

Рис. 2. Остальное см. рис. 1
 Тип Г (ХХ.24) по ОСТ 26-07-763-73
 Вид снизу

ПС 125Н.00.0000Г4

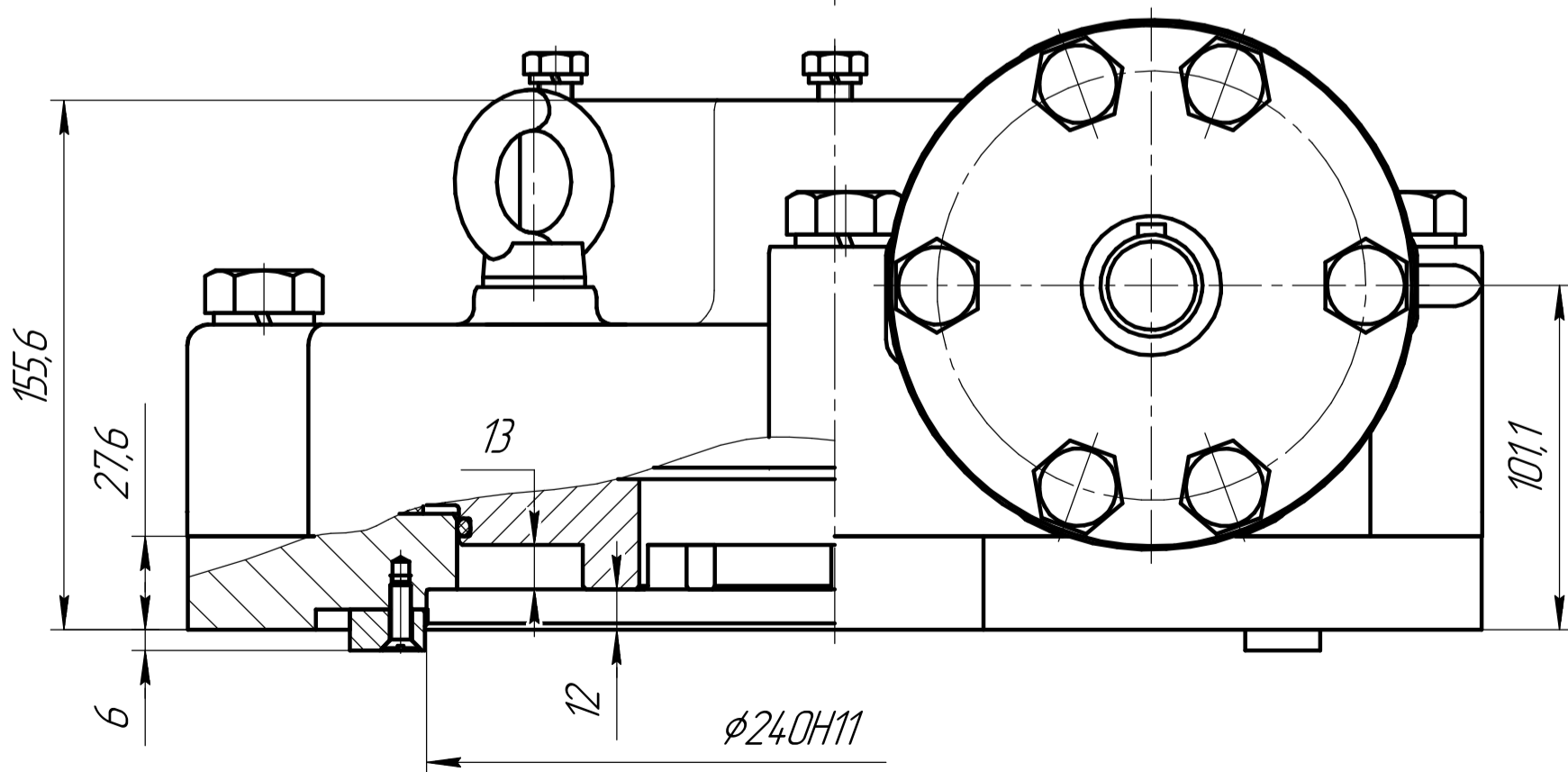
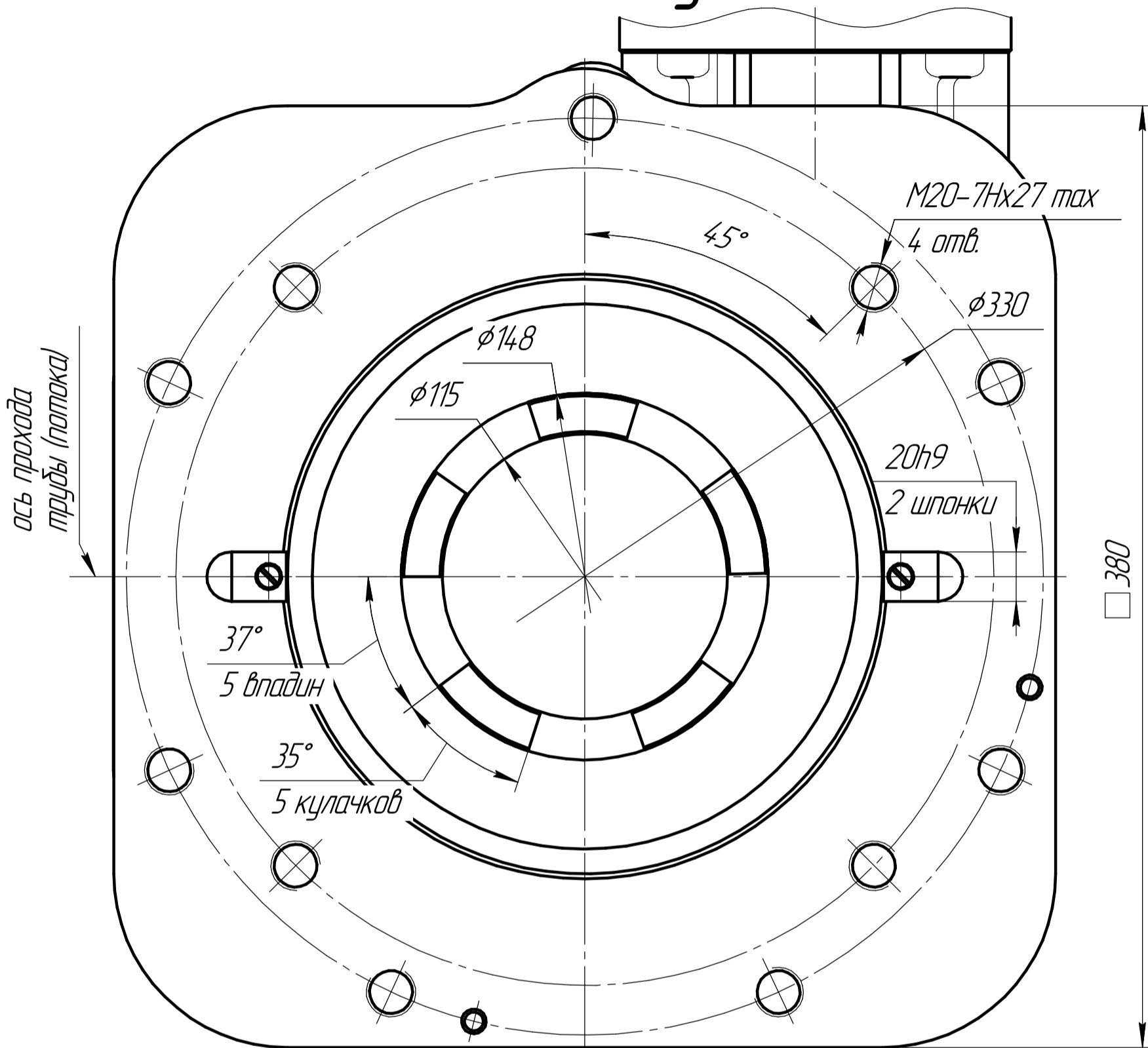

Инд. № подл.	Подп. и дата	Взам. инв. №	Инд. № докл.	Подп. и дата

Изм.	Лист	№ докум.	Подп.	Дата

ПС 125Н.00.0000Г4

Лист
2

Копировал

Формат А3

Рис. 3. Остальное см. рис. 1
 F30 (Group B) по ISO 5210
 (F30M (Группа B) ГОСТ Р 55510)

Вид снизу

ПС 125H.00.0000ГЧ

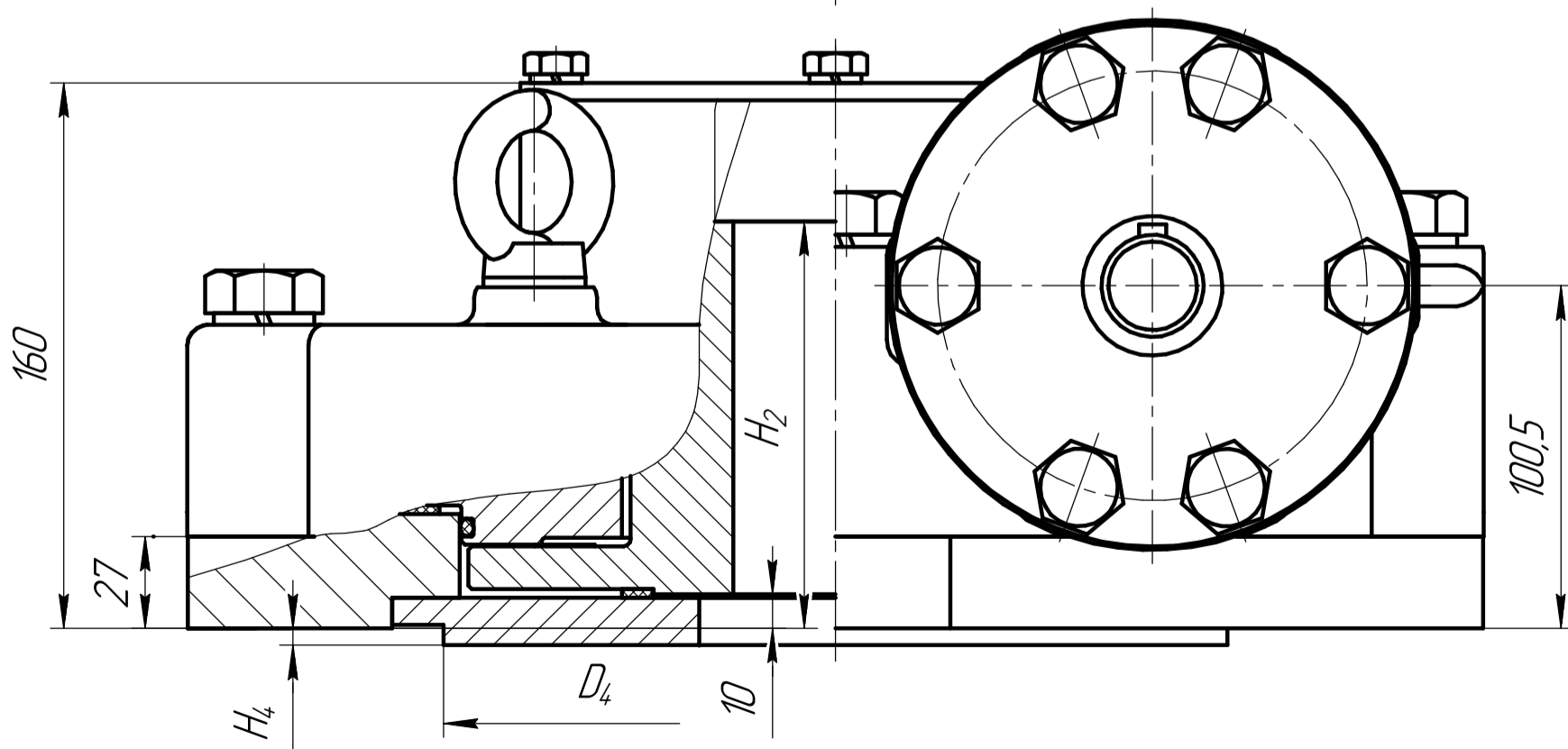
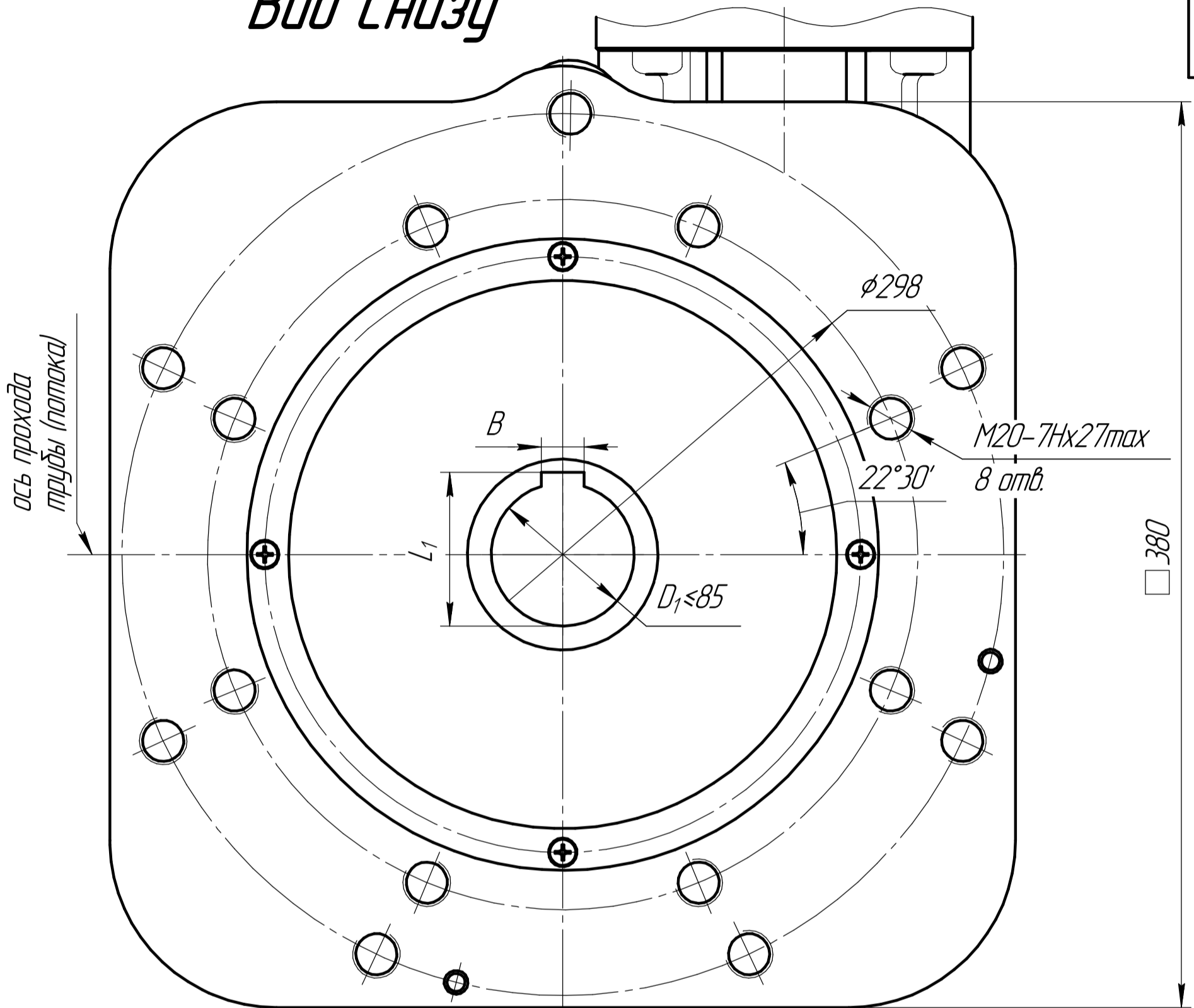

Изм. № подл.	Подп. и дата	Взам. инв. №	Инд. № докл.	Подп. и дата

Изм.	Лист	№ докум.	Подп.	Дата

ПС 125H.00.0000ГЧ

Лист
3

Копировал

Формат А3

Рис. 4. Остальное см. рис. 1
 F30 (Group A) по ISO 5210
 (F30M (Группа А) ГОСТ Р 55510)
 Вид снизу

ПС 125H.00.0000ГЧ

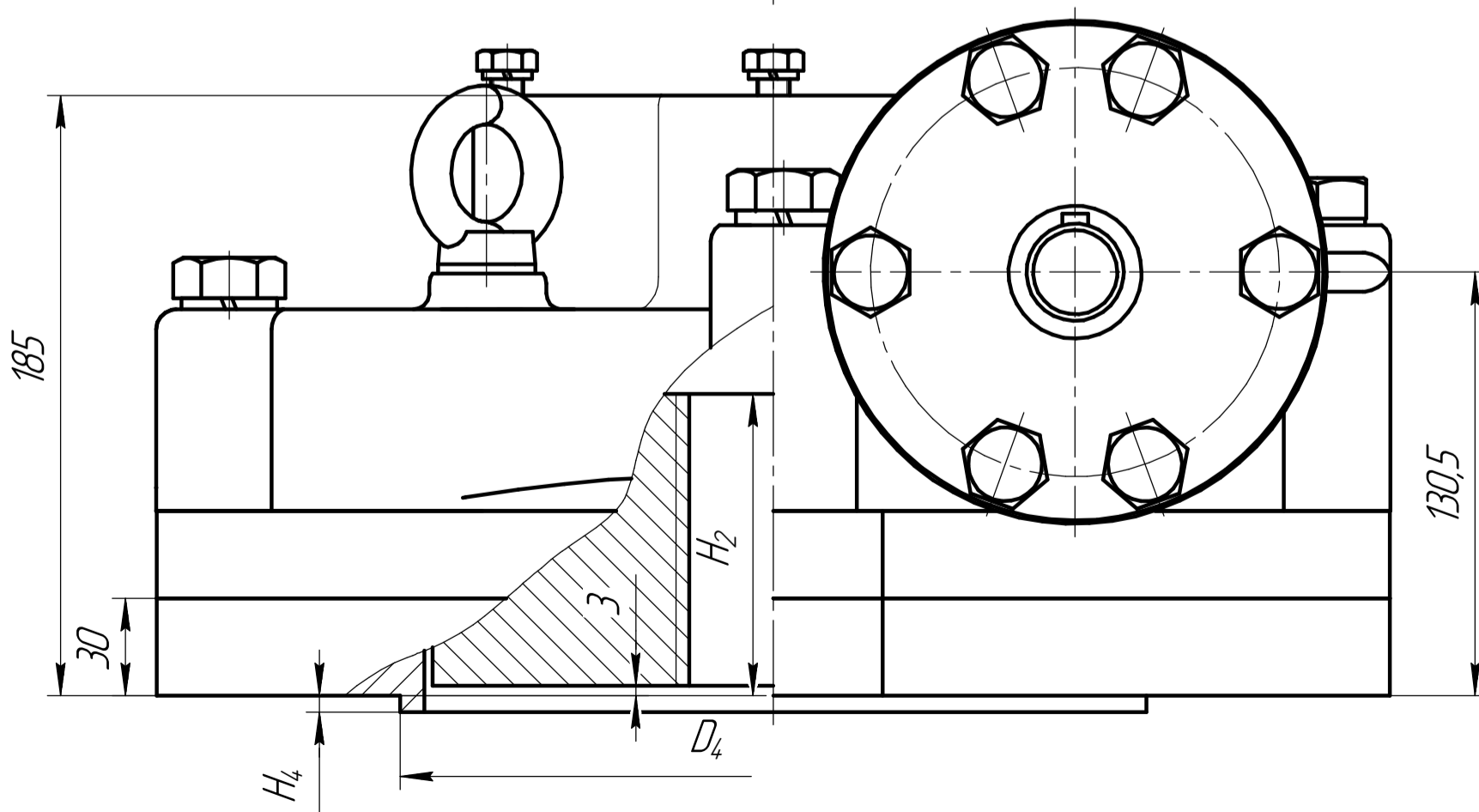
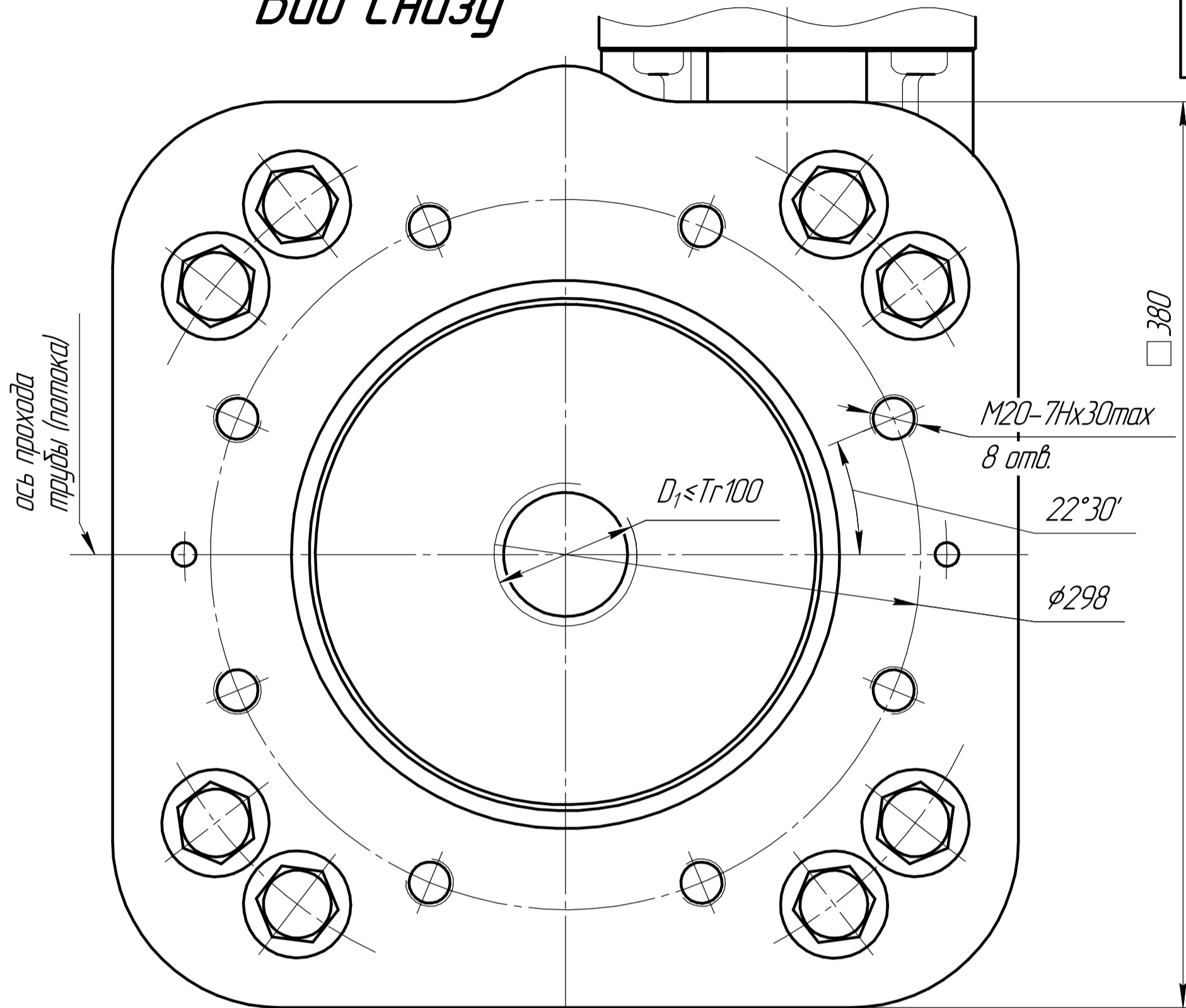

Инд. № подл.	Подп. и дата	Взам. инв. №	Инд. № докл.	Подп. и дата

Изм.	Лист	№ докум.	Подп.	Дата

ПС 125H.00.0000ГЧ

Лист
4

Рис. 5. Остальное см. рис. 1
 F35 (Group A) по ISO 5210
 (F35M (Группа А) ГОСТ Р 55510)
 Вид снизу

ПС 125Н.00.0000ГЧ

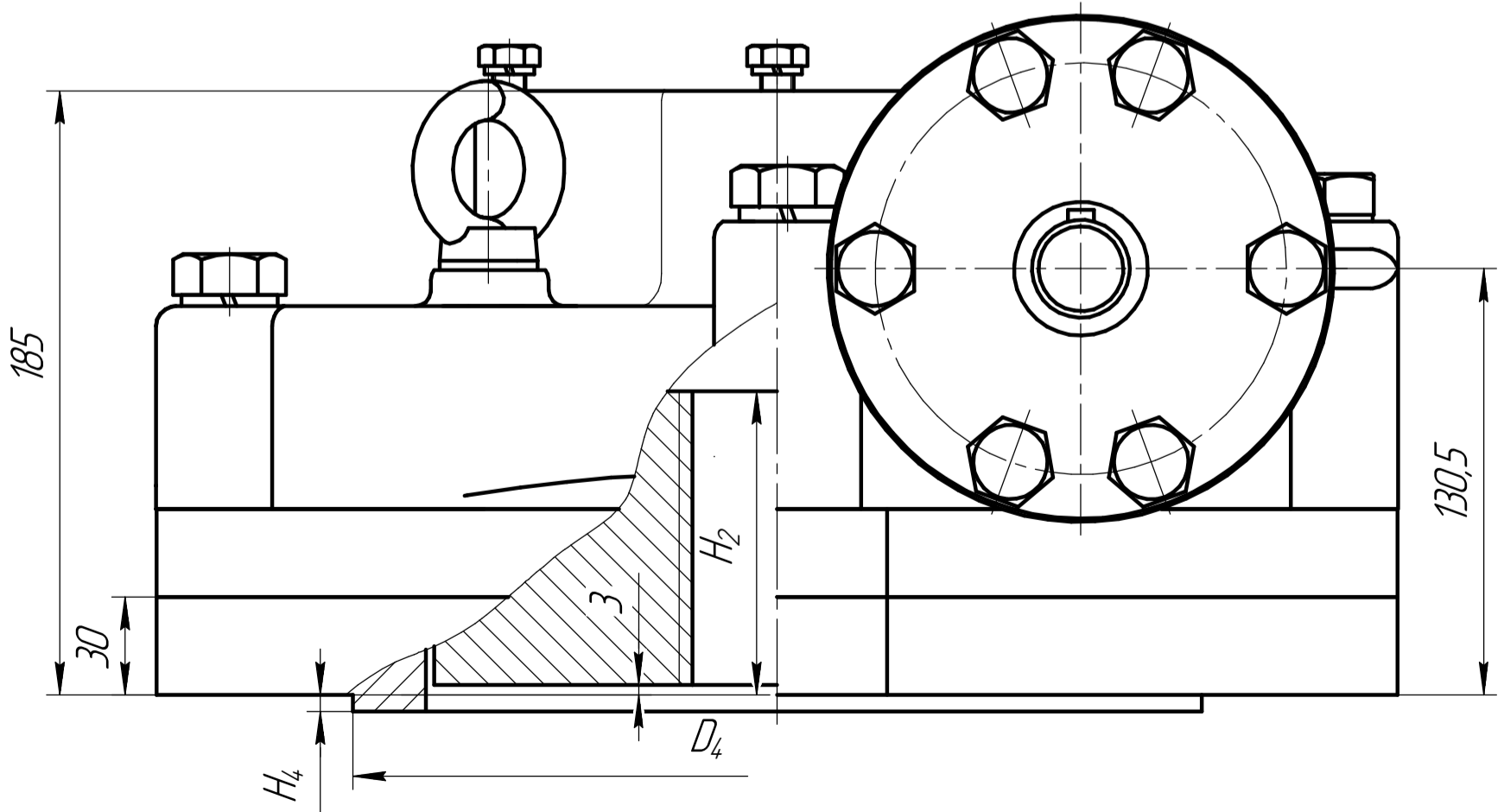
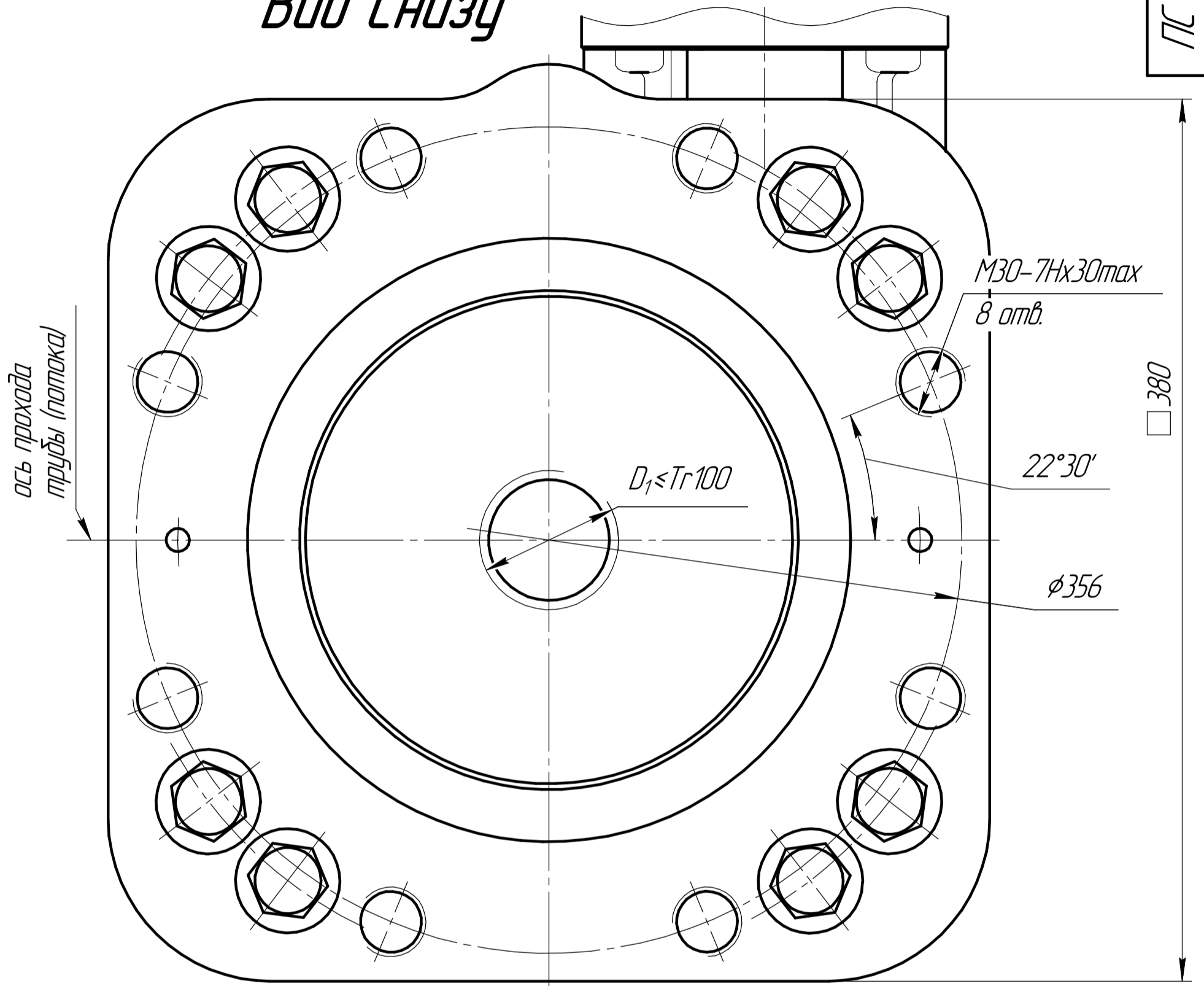

Инд. № подл.	Подп. и дата	Взам. инв. №	Инд. № докл.	Подп. и дата

Изм.	Лист	№ докум.	Подп.	Дата

ПС 125Н.00.0000ГЧ

Лист
5

Копировал

Формат А3

Рис. 6. Остальное см. рис. 1
 F40 (Group A) по ISO 5210
 (F40M (Группа А) ГОСТ Р 55510)

Вид снизу

ПС 125H.00.0000ГЧ

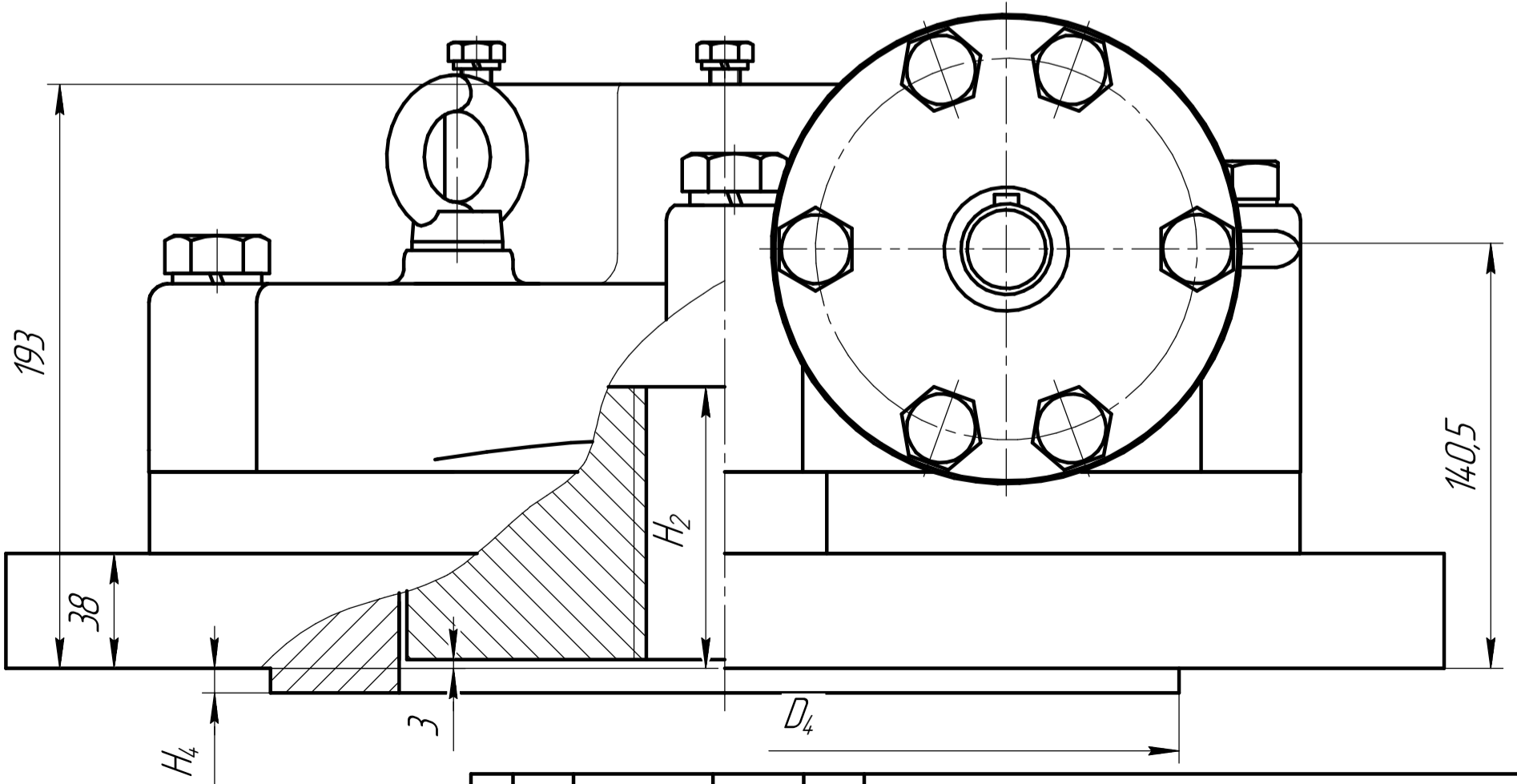
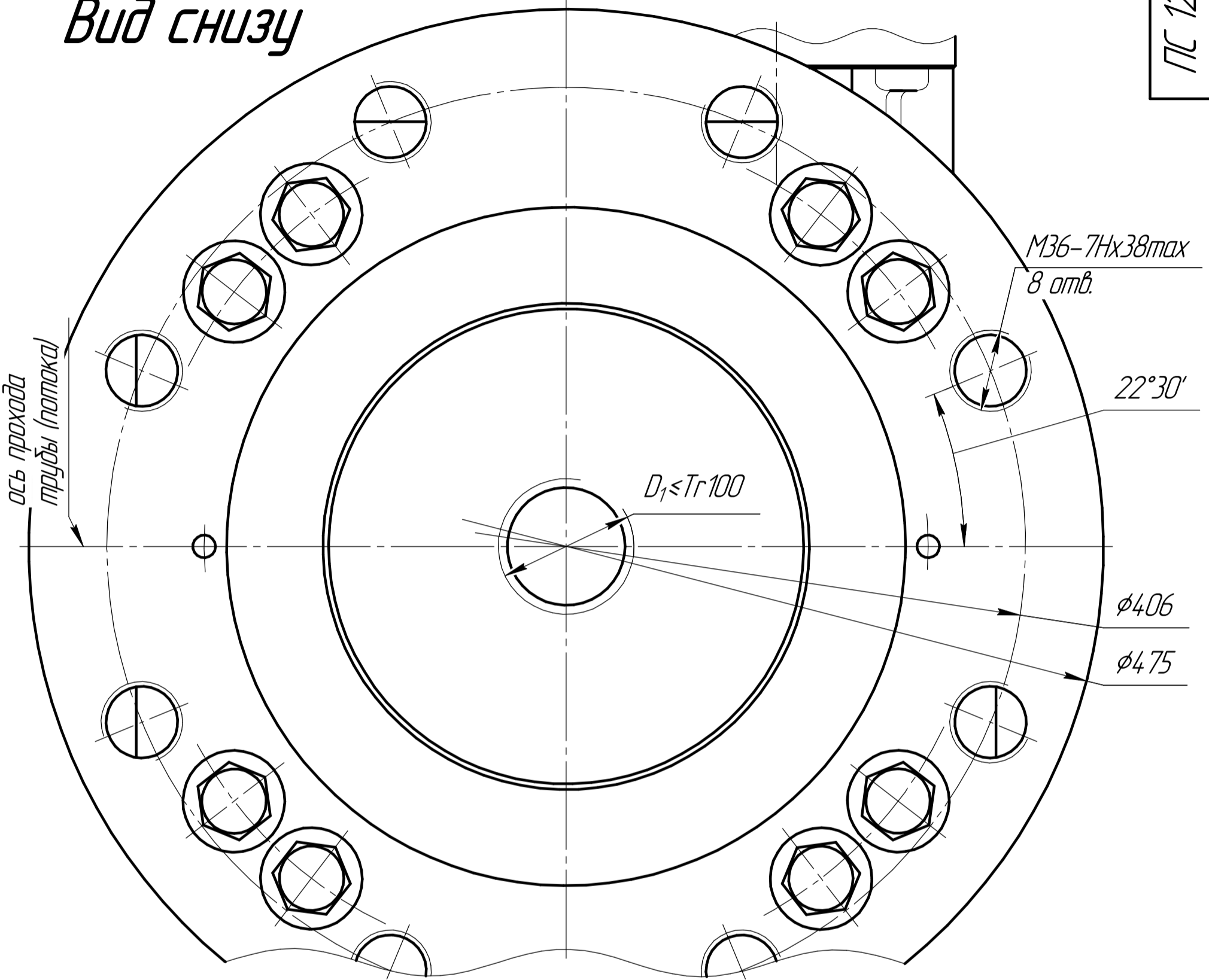

Инд. № подл.	Подп. и дата
Взам. инв. №	Инд. № докл.
Подп. и дата	Подп. и дата

Изм.	Лист	№ докум.	Подп.	Дата
------	------	----------	-------	------

ПС 125H.00.0000ГЧ

Лист
6

Копировал

Формат А3

Рис. 17. Остальное см. рис. 1
на основе F30 (group C) по ISO 5210

Вид снизу

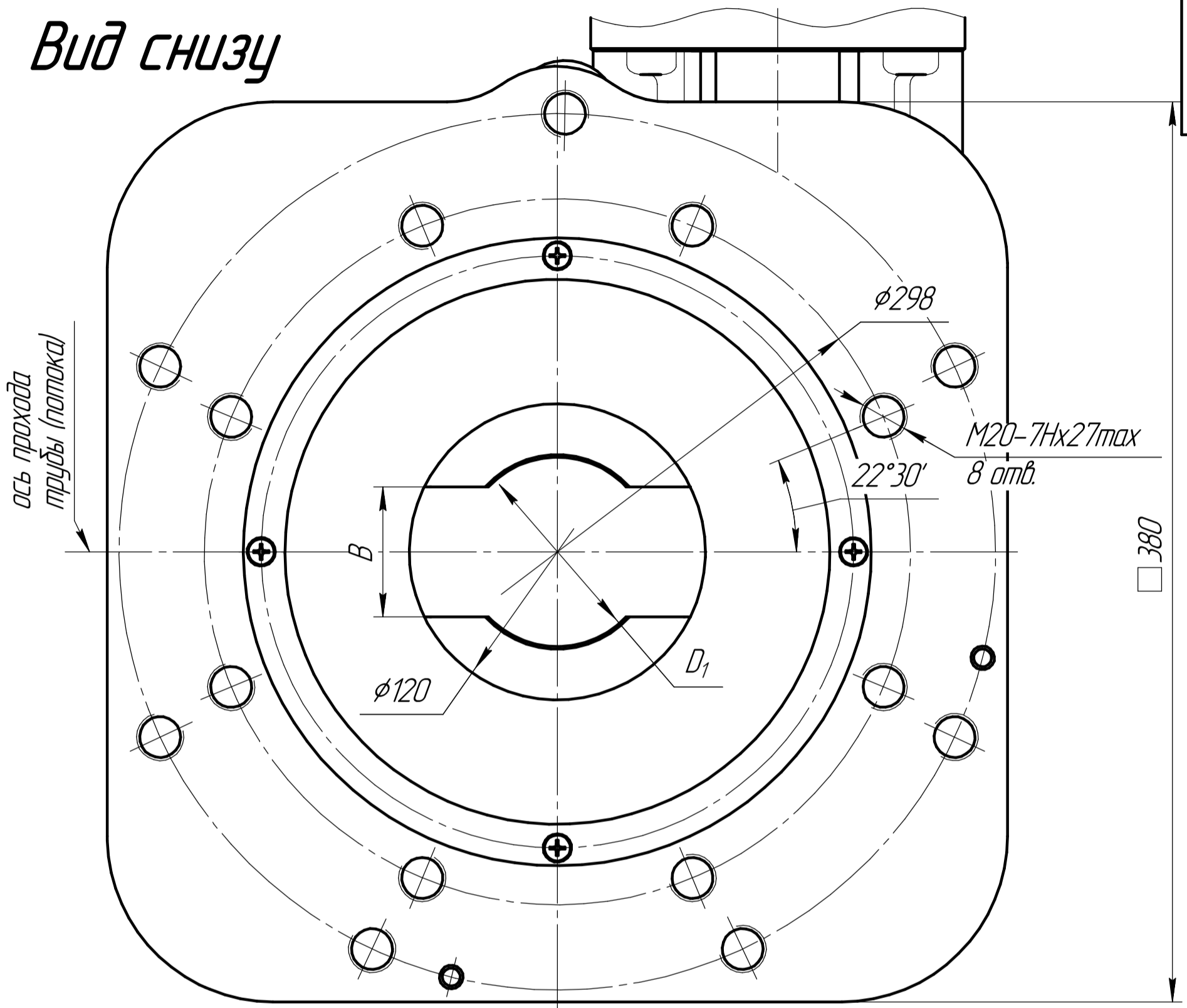

Г-Г (1:1)

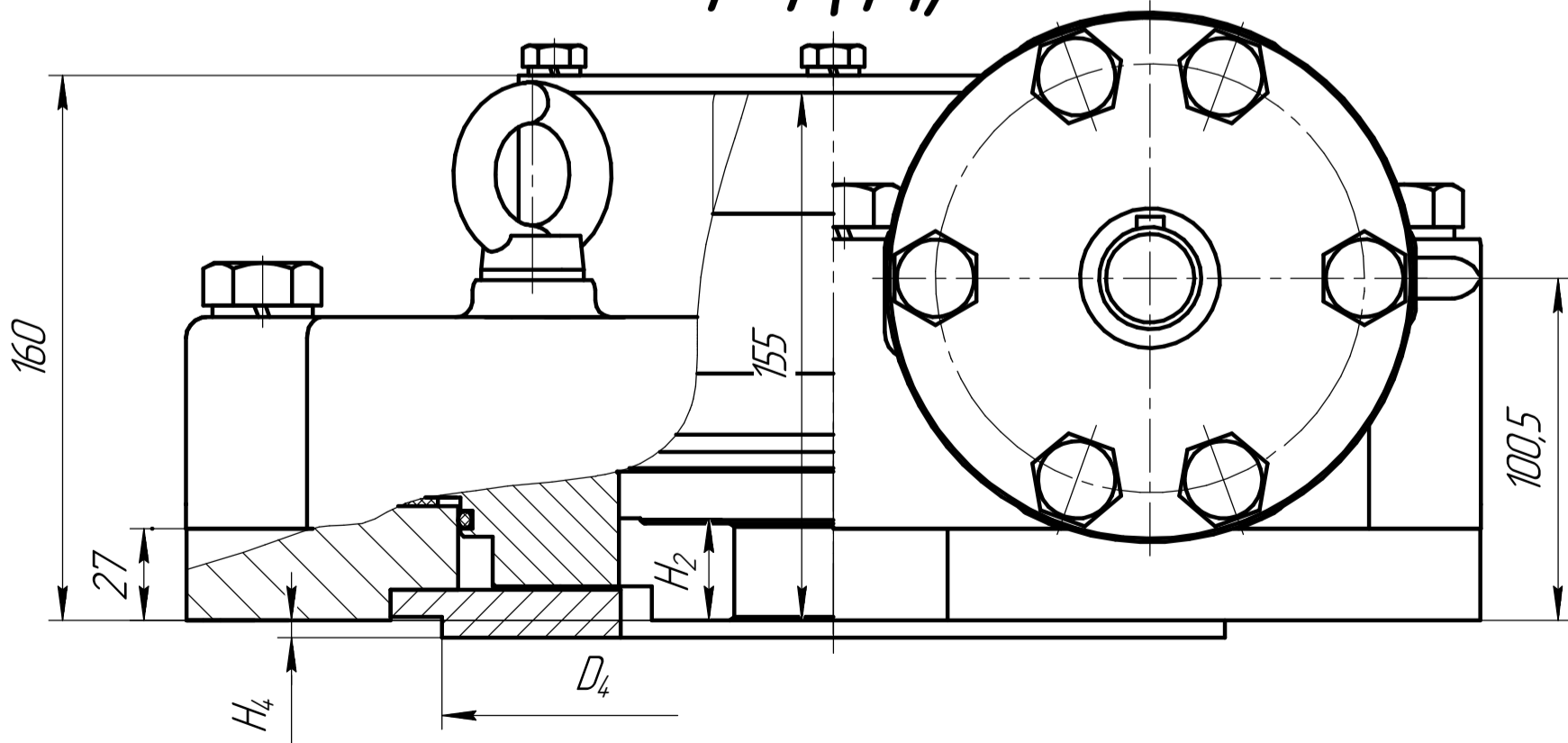

Инд. № подл.	Подп. и дата	Взам. инв. №	Инд. № докл.	Подп. и дата

Изм.	Лист	№ докум.	Подп.	Дата

ПС 125H.00.0000Г4

Лист
7

Копировал

Формат А3

Рис. 7. Остальное см. рис. 1
F14 (B3) (13.XX) по ISO 5210
(F14M ГОСТ Р 55510)
Главный вид



Рис. 8. Остальное см. рис. 1
F16 (B3) (14.XX) по ISO 5210
(F16M ГОСТ Р 55510)
Главный вид



Рис. 9. Остальное см. рис. 1
F25 (B3) (15.XX) по ISO 5210
(F25M ГОСТ Р 55510)

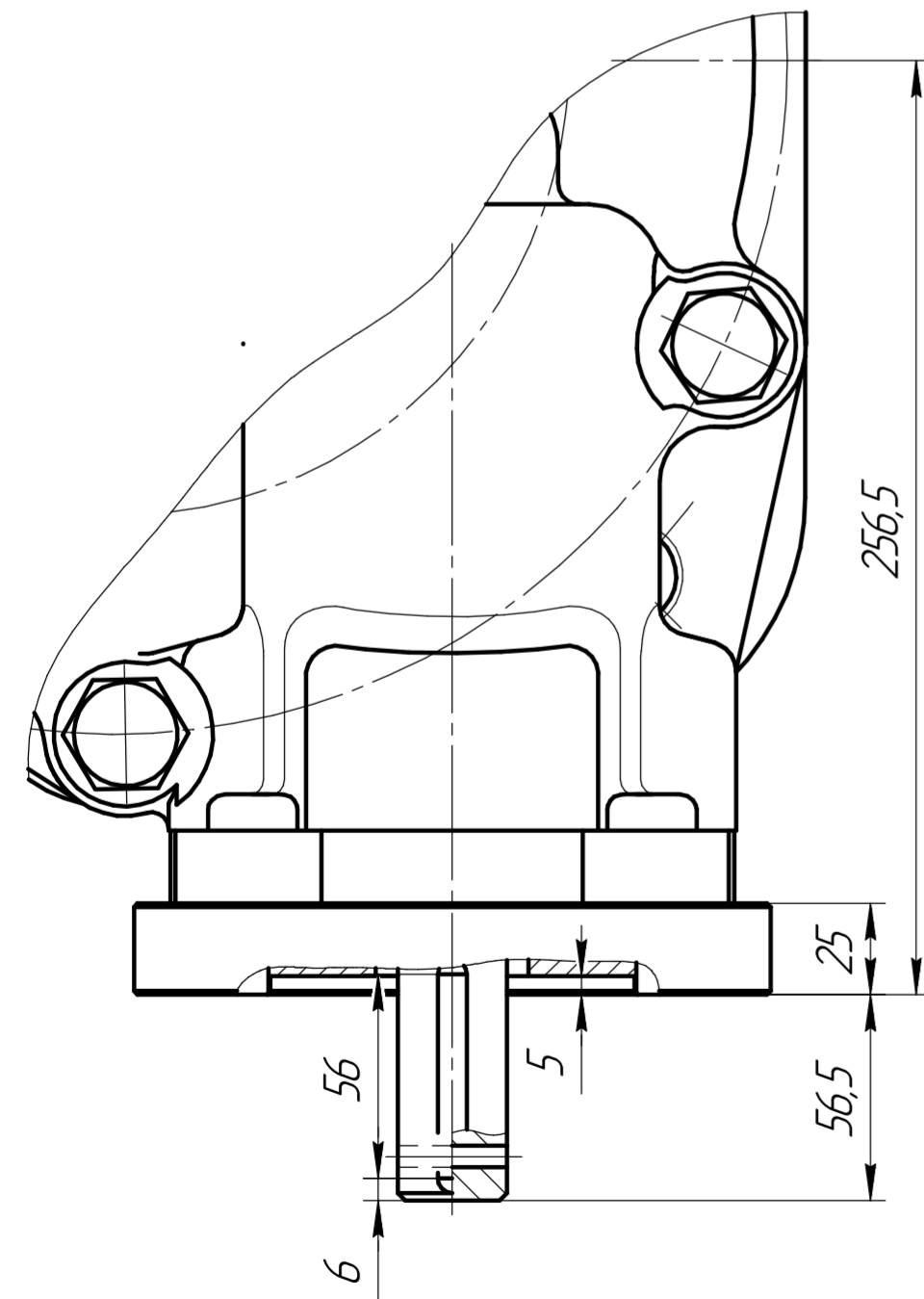
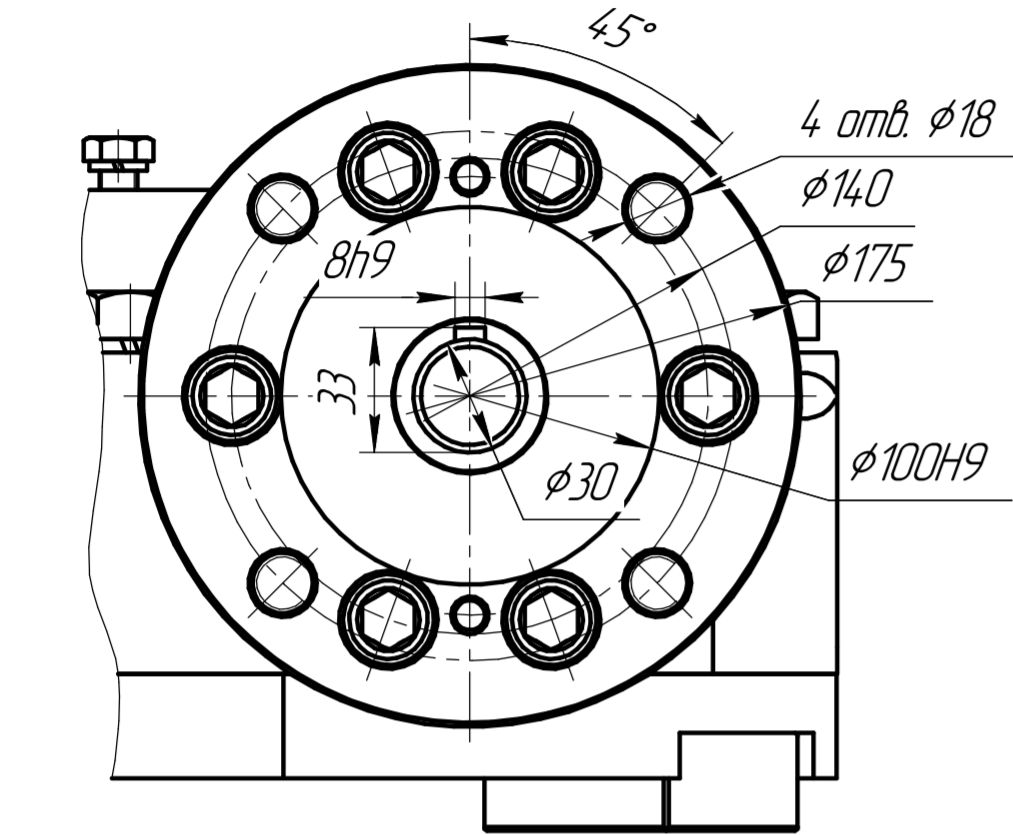

Инд. № подл.	Взам. инд. №	Инд. № дробл.	Подп. и дата

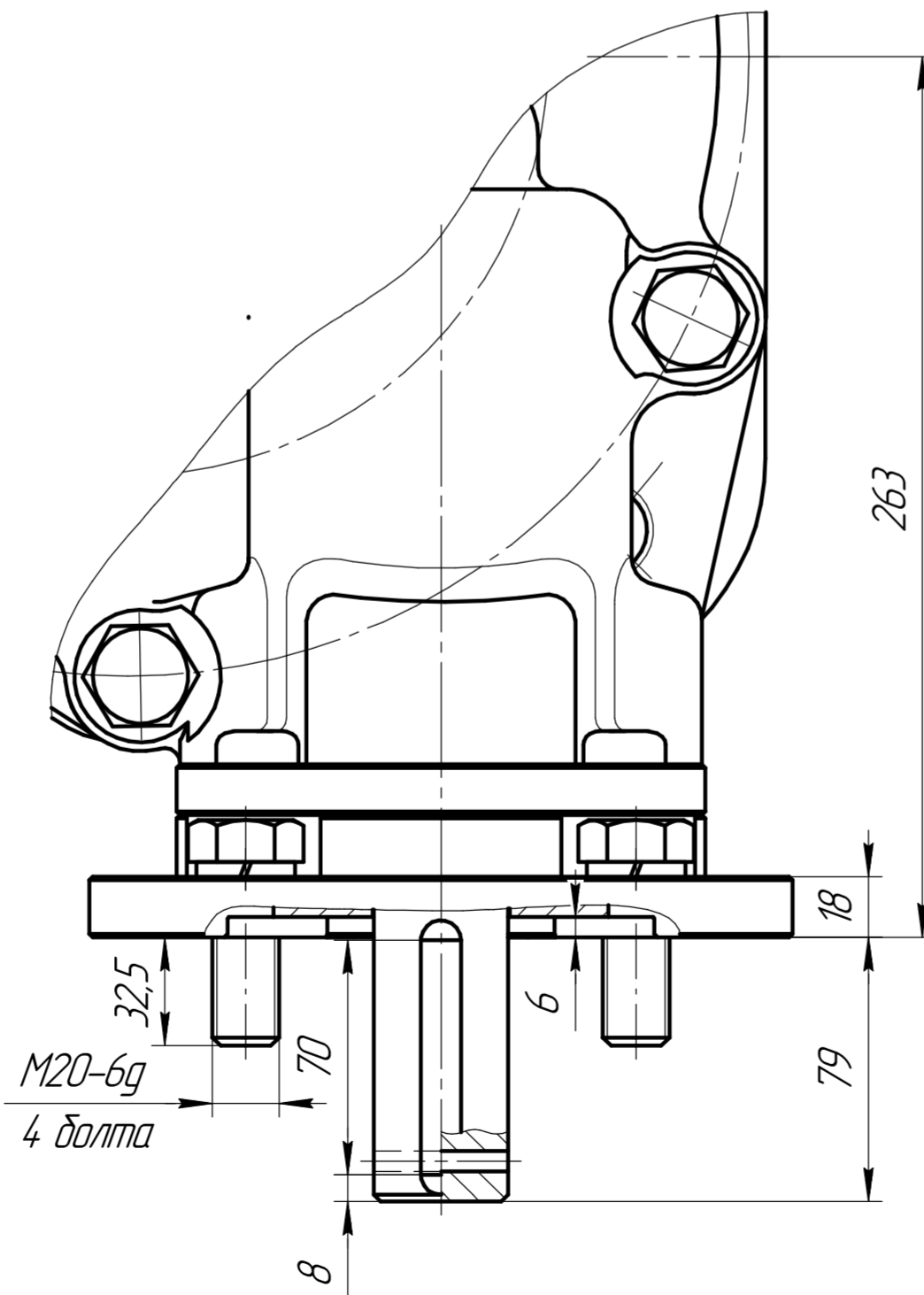
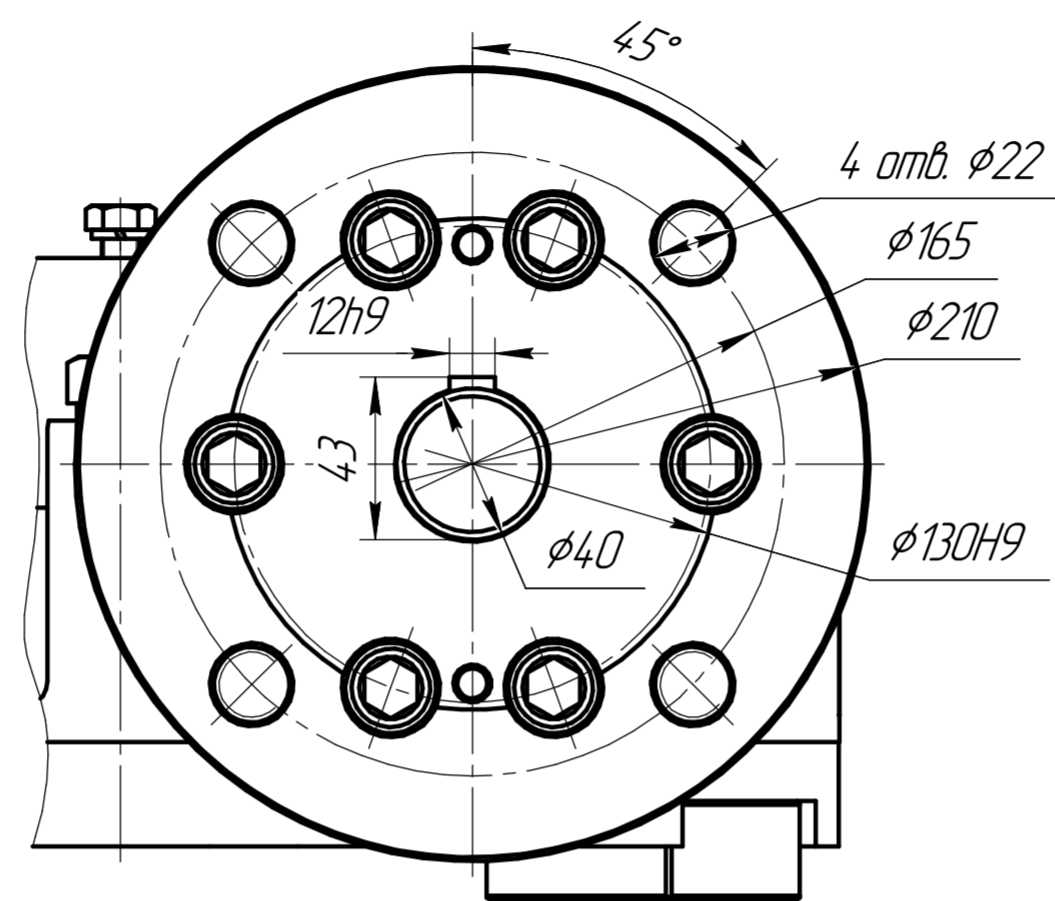
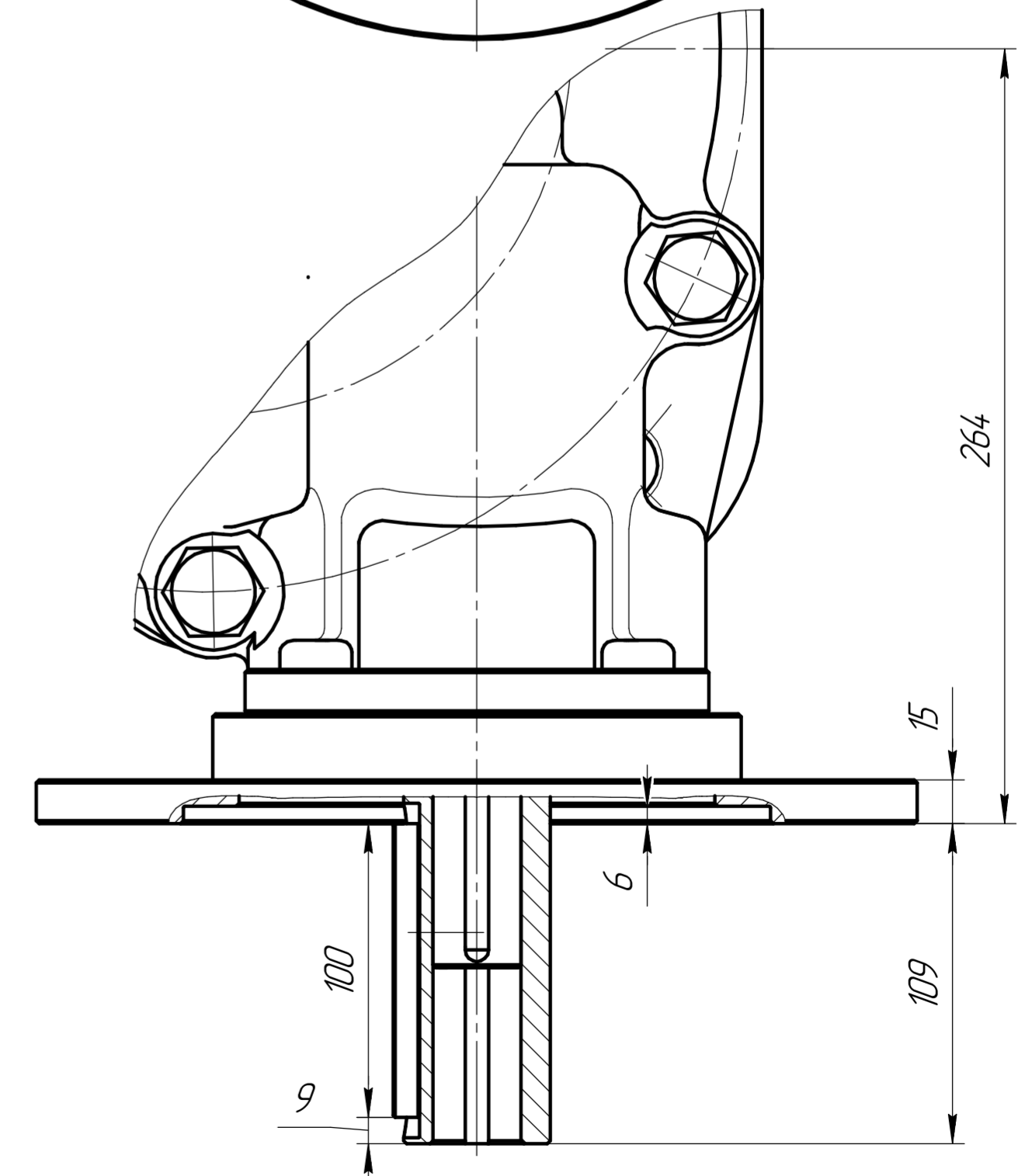
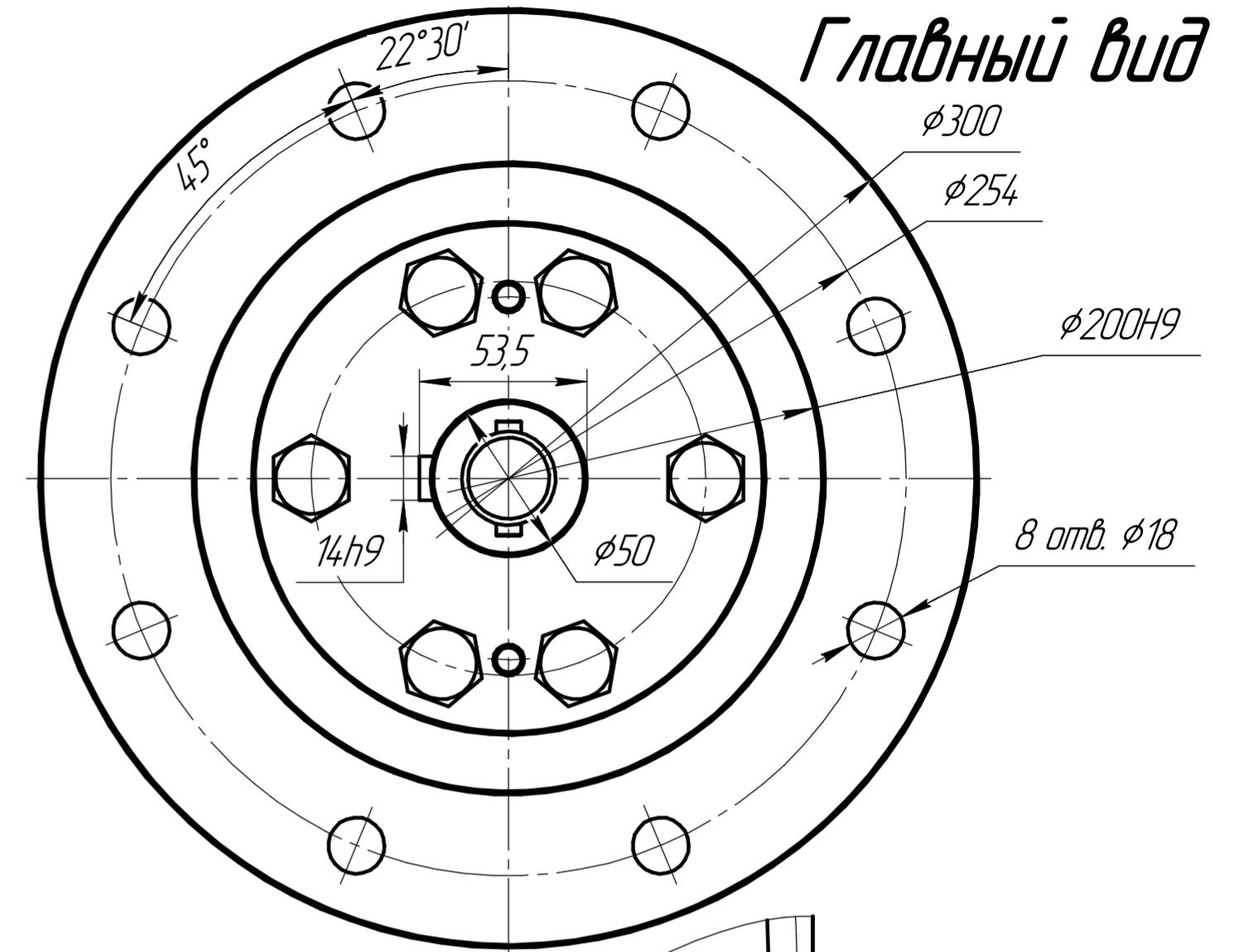